

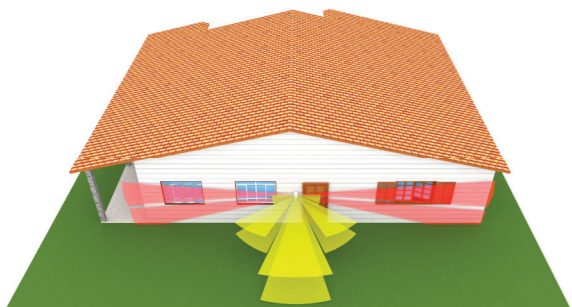

MOSKITO es un detector de exterior concebido para la protección del perímetro del edificio con una eficacia nunca vista antes: integra en su interior 6 cabezales de infrarrojo pasivo.



Una doble barrera IR a los laterales del detector crea una protección de puertas y ventanas dispuestas en el frontal de un edificio por una longitud de 12+12 metros. La detección lateral en cada lado es garantizada por la combinación de dos cabezales IR con lógica AND, que generan dos zonas de detección a cortina con apertura 10° y portada de hasta 12 metros cada una. Dos sensores IR frontales, además, garantizan la detección de hasta 5 metros de intrusos que se acercan al detector, evitando posibles tentativas de paso sin detección lateral. MOSKITO+ soporta el innovador Sistema de Walk Test y Programación Inalámbrica compuesto por el software VIEW SENSOR y el módulo BT-LINK-S (suministrado por separado). Equipado con tampo anti-remoción basado en un doble acelerómetro (sin micro-switch) y de una agradable visera de protección, el detector permite la impostación de todos los parámetros de funcionamiento por medio de unos prácticos dip-switch. La función WALK-TEST independiente por cada lado con led y zumbador acústico hace la instalación fácil y sencilla. Se puede montar a una altura comprendida entre 100 y 140 cm y tiene una resistencia al impacto de máximo nivel (IK10). Moskito + tiene un sofisticado sistema de adaptación paramétrica a la temperatura exterior.

ANTES DE INSTALAR EL SISTEMA LEER CON ATENCIÓN TODAS LAS PARTES DEL PRESENTE MANUAL. CONSERVAR CON CUIDADO ESTE MANUAL PARA FUTURAS CONSULTACIONES.

LA INSTALACIÓN DEL PRODUCTO TIENE QUE SER EFECTUADA POR PERSONAL TÉCNICO CUALIFICADO.

EL INSTALADOR TIENE QUE SEGUIR LA NORMATIVA VIGENTE.

EL PRODUCTOR NO SE HACE RESPONSABLE CASO DE USO IMPROPIO DEL PRODUCTO, DE UN ERROR DE INSTALACIÓN O DE LA FALTA DE OBSERVACIÓN DE LAS INDICACIONES DE ESTE MANUAL Y DE LA FALTA DE OBSERVACIÓN DE LA LEGISLACIÓN RELATIVA A LAS INSTALACIONES ELÉCTRICAS.

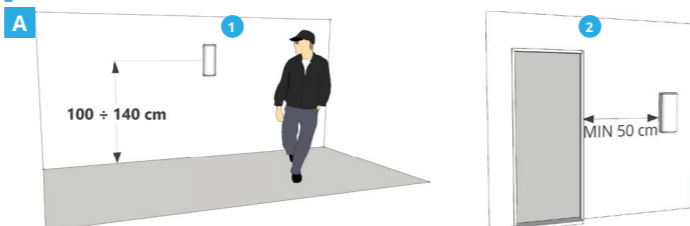

La altura de instalación del detector está comprendida entre 100 y 140 cm (fig. A-1). Se aconseja instalar el detector a no menos de 50 cm de la brecha más cercana (fig. A-2).

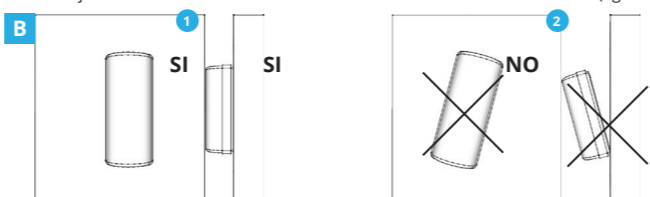

Montar el detector verticalmente sin inclinación frontal y lateral (fig. B-1).

- El sensor tiene una protección IP54 contra el polvo y líquidos. Para el mantenimiento del IP54 deben montarse las juntas tóricas suministradas. Si es posible, sin embargo, se recomienda instalar el sensor al reparo de la lluvia y/o nieve y proteger el sensor contra las intemperias; no rocíe agua a alta presión directamente al sensor.
- El sensor de infrarrojos es sensible a la "cantidad de calor" emitida por un cuerpo en movimiento. La portada máxima del sensor (en metros) se refiere a un cuerpo humano. La misma "cantidad de calor", sin embargo, puede ser también emitida por un cuerpo más pequeño a una distancia menor (perro) o por un cuerpo más grande a una distancia mayor (vehículo).
- No apunte el sensor hacia objetos inestables, tales como arbustos, banderas, frondas de árboles, etc. para evitar detecciones no deseadas.
- El sensor puede detectar la presencia de animales que pesen más de 10 kg

C ÁREA DE DETECCIÓN (definida por: temperatura 21 °C, altura instalación 120 cm).

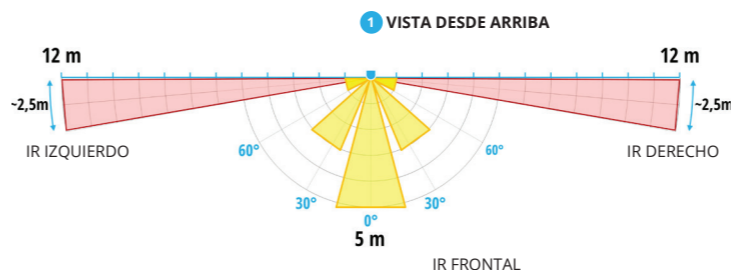

Con los cabezales laterales alineados los sensores lateral derecho e izquierdo tienen una portada cada uno de acerca de 12 m, por un total de 24 m lineales, con apertura en el plano horizontal de 10°.

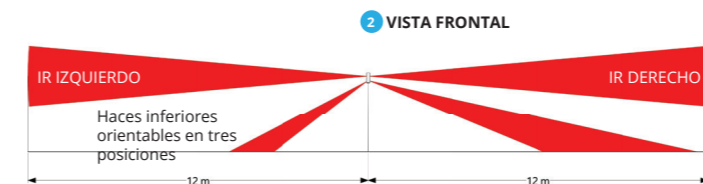

Cada lado del mosquito dispone de una pareja de cabezales de detección de infrarrojos (fig. C-2): cabezal superior (detección horizontal o lejana) y cabezal inferior (detección hacia el suelo o cercana). Cuando el detector trabaja en modo NORMAL, la alarma se dispara solo si ambos cabezales de cada lado detectan una intrusión (AND).

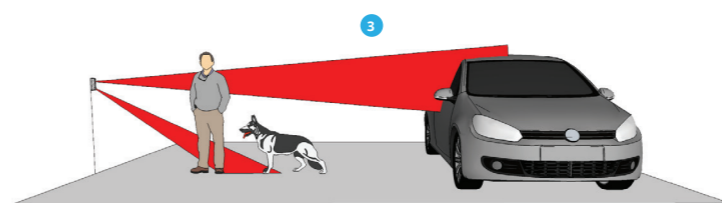

Los cabezales inferiores de los lados derecho e izquierdo se orientan en tres posiciones diferentes: esto permite evitar falsas detecciones de atravesamientos lejanos (vehículos) o de pequeños animales (fig. C-3). Para el ajuste de las áreas de detección hacer referencias a los párrafos dedicados.

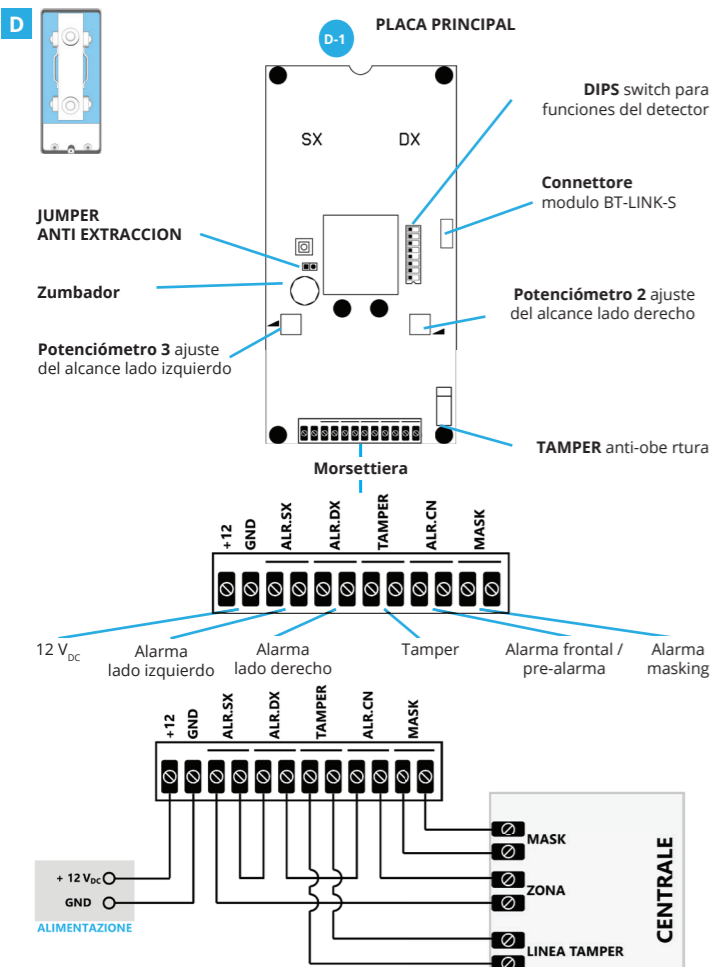

Ejemplo de conexión a una sola zona en la unidad central.

Para combinar las diversas salidas de alarma, consulte DIP10

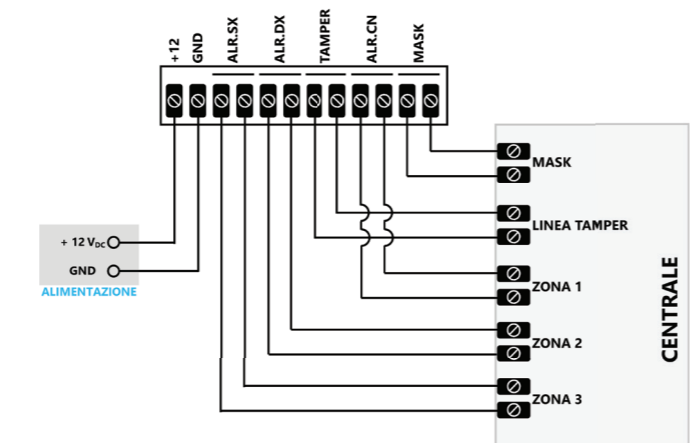

Ejemplo de conexión a tres zonas en la unidad central.

NOTA PARA EL USO DE LA PRE-ALARMA: cuando se utiliza la función de pre alarma (DIP2=ON) si detecta solamente la zona frontal, ninguna salida de alarma se activa. Caso que, después de la detección de un acercamiento frontal, detecta también uno de los cabezales laterales, se activan tanto la salida de alarma lateral como aquella central ALR.CN (esta última señala por tanto el intento de paso sin detección).

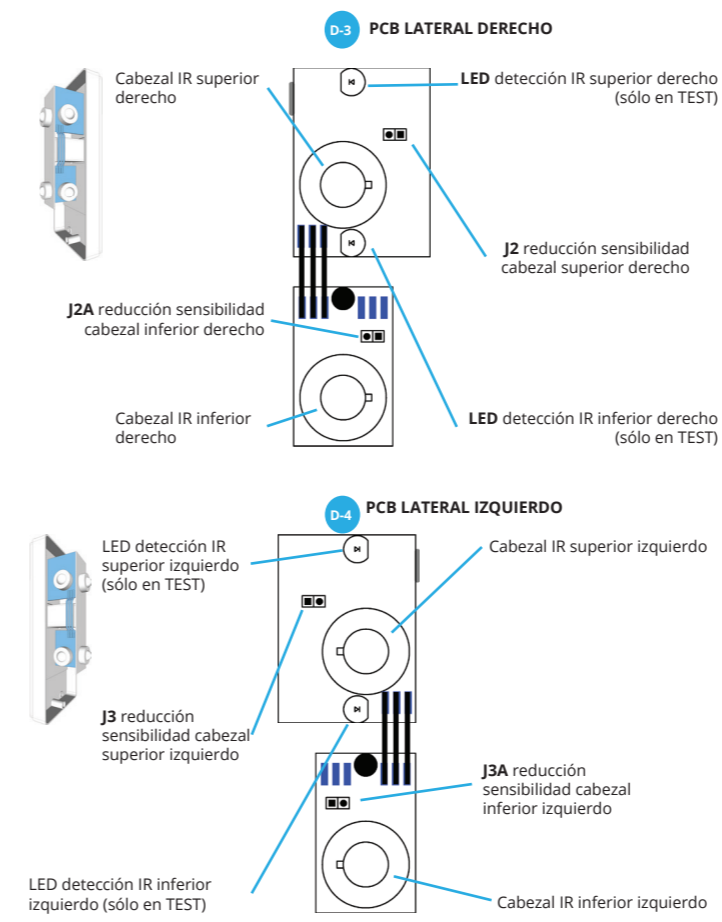
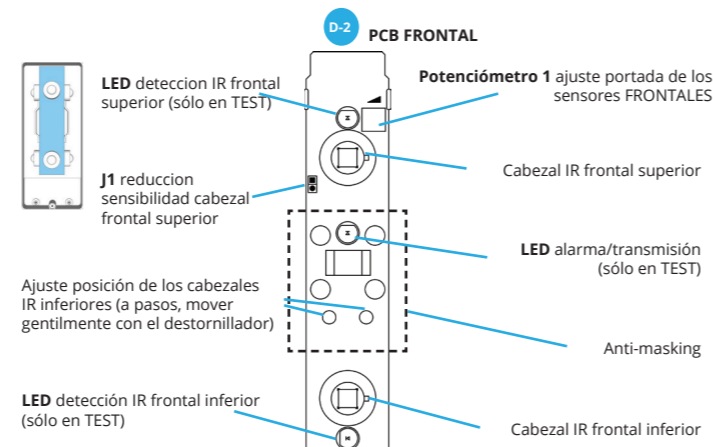

INICIO DEL SENSOR

Cuando está encendido, el sensor activa los LED de detección en secuencia. Espere unos segundos hasta cuando se emite un "BEEP" advirtiendo que el sensor está listo para su uso.

DATOS TECNICOS		
Alimentación	12 V	
Consumos *	Stand-by: aprox. 13mA	Alarma: aprox. 15 mA
-	-	
Tiempo de arranque	Sobre los 90 segundos	
Tiempo reposo entre dos detecciones*	Aprox. 120 segundos	
Tiempo de prueba de andado WALK TEST	20 minutos (al final de este tiempo, el detector vuelve sólo a la posición NORMAL de trabajo, incluso si el DIP7 = ON)	
Tecnología	Infrarrojo, trilateral (6 cabezas IR)	
Altura de instalación	100 + 140 cm	
Alcance por lado (derecho /izquierdo)*	Max: sobre los 12 m	Min: sobre los 3 m
Alcance frontal *	Max: sobre los 5 m	Min: sobre los 2 m
Velocidad de detección	0,3 + 2,0 m/s	
Salidas	Todas las salidas son OptoMOS (40 VDC / 100 mA MAX) Salidas N.C. (con el detector alimentado, se abren si no alimentación)	ALR.DX > Lado Derecho ALR.SX > Lado Izquierdo ALR.CN > Al. Frontal MASK > Al. Masking LWB > Baja Batería TAMPER > Tamper
Señales LED:	detección * alarma *	6 LED rojos (uno para cada cabezal IR) 1 LED azul para alarma
Señales Sonido *	Zumbador integrado, diferentes sonidos para: detección cabezas, sabotajes, cambio modo, masking	
Temperatura / Humedad	-40 + +70 °C / 95 %	
Compensación Temperatura	-20 + +50 °C	
Carcasa: Material / Grado IP / Impactos	ABS antiUV / IP54 / IK10 (impacto: 5 kg desde 40 cm)	
Dimensiones (H x W x D)	190 x 85 x 75 mm	

* Todos los datos son indicativos, para el sensor en modo normal, altura de instalación 120 cm y temperatura operativa de 21 °C.

LA PORTADA MÁXIMA DEPENDE DE MANERA SENSIBLE DE LA TEMPERATURA AMBIENTAL.

VIEW SENSOR

VIEW SENSOR es la innovadora aplicación desarrollada en plataformas Windows y Android que facilita la instalación de sensores de exteriores. VIEW SENSOR le permite ajustar el sensor de manera óptima para definir mejor el área que desea proteger, minimizando las alarmas incorrectas. La aplicación le permite realizar un walk test completamente innovador: a través de una conexión inalámbrica puede ver en tiempo real en su dispositivo (PC, tableta o teléfono inteligente) el nivel de señal percibida por los cabezales individualmente, así como configurar el sensor sin intervención manual. Para usar VIEW SENSOR necesita el módulo BT-LINK-S opcional que se conecta al sensor solo durante el walk test y luego se retira para reutilizarlo en otros sensores.

Ejemplo de pantalla de móvil Durante el walk test

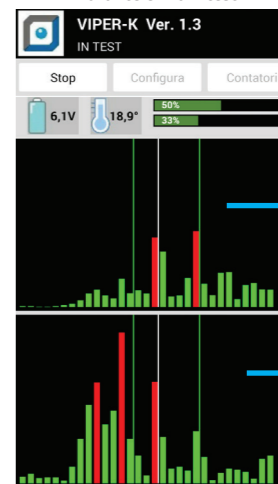

Nivel de la señal en el cabezal superior

Nivel de la señal en el cabezal inferior

Ejemplo de pantalla de móvil Durante la configuración



FUNCIONES DIP-SWITCH

Para programar el sensor, use el DIP switch en la placa base (Fig. D-1). Las funciones de los DIP se describen en los siguientes párrafos.

¡ATENCIÓN! Cuando DIP7 = ON, la configuración del sensor se realiza a través de VIEW SENSOR, por lo tanto, algunos DIPS no funcionan (vea DIP7).

UNIFICACIÓN DE ALARMAS	ACTIVADO	DESACTIVADO
EXCLUSIÓN LADO	9	8
PROGRAMACIÓN REMOTA	7	6
LED ALARMA (AZUL)	5	4
WALK-TEST IZQUIERDO	3	2
WALK-TEST DERECHO	1	0
WALK-TEST FRONTAL	9	8
PRE ALARMA	7	6
ANTI ENMASCARAMIENTO	5	4

ATENCIÓN: ¡EL SENSOR ES OPERATIVO SOLAMENTE CON LA TAPA CERRADA! Después de cada modificación en los DIPS y potenciómetros es necesario cerrar la tapa y esperar al menos 3 segundos durante los cuales el sensor lee la configuración.

DIP1 - ANTI ENMASCARAMIENTO

El dispositivo anti enmascaramiento (anti-masking) protege el sensor 24h / 24 en caso de que intencionalmente se quiera cegar el sensor cubriéndolo para evitar su detección. El anti enmascaramiento no funciona sin la tapa del sensor.

- **DIP1 = OFF** Anti enmascaramiento desactivado: sin protección anti enmascaramiento
- **DIP1 = ON** Anti enmascaramiento habilitado: hay una alarma mask cuando se cubre el sensor para evitar que este detecte.

La alarma MASK se activa si el enmascaramiento persiste durante más de un minuto. Después de la alarma MASK, el sensor vuelve a descansar incluso si permanece enmascarado. La protección anti enmascaramiento está siempre activa (cuando está habilitada con **DIP1 = ON**) incluso con panel de control desarmado. Respete un área de aproximadamente 30 cm por delante del sensor en el que las personas u objetos (ropa suelta, artículos decorativos, etc.) no deben permanecer más de un minuto. La función anti enmascaramiento está diseñada para funcionar a temperatura ambiente superior a 0 ° C. Por medio de programación remota, es posible extender la temperatura operativa del anti enmascaramiento a valores inferiores a 0 ° C.

DIP2 - PRE ALARMA

En modo NORMAL, el sensor opera con tres zonas distintas e independientes (derecha, izquierda y central). En el modo pre alarma, la zona central ya no es independiente, cuando detecta no dispara la alarma hasta que se realice una detección desde uno cualquiera de los cuatro cabezales laterales.

- **DIP2 = OFF** Pre alarma deshabilitado
- **DIP2 = ON** Pre alarma habilitado

DIPS 3 - 4 - 5 MODO WALK-TEST/NORMAL

MODO PRUEBA DE CAMINATA

A través de **DIPS 3 - 4 - 5**, el WALK-TEST está habilitado en uno o más lados simultáneamente para hacer ajustes de portada.

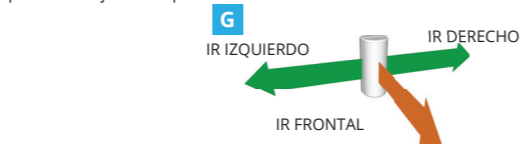

- **DIP2 = OFF** Pre alarma deshabilitada
- **DIP3 = ON** ON Activa el lado frontal para el WALK-TEST
- **DIP4 = ON** ON Activa el lado derecho para el WALK-TEST
- **DIP5 = ON** ON Activa el lado izquierdo para el WALK-TEST

Caminando por el frente y / o al costado del sensor, cada vez que un cabezal, de un lado habilitado, detecta, el LED del cabezal interesado se ilumina; si ambos cabezales del mismo lado detectan, se enciende el LED AZUL de alarma.

Durante el WALK-TEST, las siguientes señales acústicas están siempre activas:

- 1 "pitido" = alarma del lado izquierdo
- 2 "pitidos" = alarma del lado frontal
- 3 "pitidos" = alarma del lado derecho

Para evitar interferencias entre los lados al ajustar la portada, configure el **DIP3**, **DIP4** y **DIP5** para seleccionar de qué lado operar. Es posible habilitar uno o más lados. Durante el ajuste los lados deshabilitados no detectan.

El tiempo máximo para el **WALK-TEST** es de 20 minutos, luego de los cuales el sensor vuelve a operar en modo **NORMAL**. El regreso al modo **NORMAL** viene señalado por una serie de "pitidos". Para reiniciar el procedimiento, abra la tapa, espere unos segundos y vuelva a cerrar. Durante el **WALK-TEST**, la posición de **DIP8** y **DIP9** no es efectiva. Recuerde que el sensor está activo solo cuando la tapa está cerrada. El **WALK-TEST** también permite la prueba de pre alarma (si está habilitada con **DIP2 = ON**).

MODO NORMAL

Si los tres DIPS están todos en OFF, el sensor está en modo NORMAL.

Es el modo de funcionamiento normal del sensor.

Después de una detección con relativa transmisión de alarma, es necesario esperar el fin del tiempo de reposo (120 segundos a menos que se especifique lo contrario por VIEW SENSOR) para tener una nueva alarma.

El zumbador siempre está apagado. El LED AZUL se puede activar ajustando **DIP6 = ON**.

Atención a los lados excluidos a través de **DIP8** y **DIP9**.

DIP6 - LED ALARMA (AZUL)

DIP6 - LED ALARMA (AZUL)

- **DIP6 = OFF** LED DESACTIVADO: En funcionamiento normal (no en TEST) el sensor no emite ninguna señalación luminosa de alarma.
- **DIP6 = ON** LED ACTIVADO: el LED se enciende para señalar las alarmas.

DIP7 - PROGRAMACIÓN REMOTA

Selecciona si el sensor usa la configuración HW (potenciómetros y DIPS) cuando está en OFF, o aquella enviada por VIEW SENSOR cuando están en ON.

- **DIP7 = ON** **PROGRAMACIÓN REMOTA ACTIVADA** permite la programación remota del sensor usando la aplicación **VIEW SENSOR** disponible para dispositivos móviles. Esta opción proporciona una mayor flexibilidad al configurar los parámetros del sensor y permite verificar en tiempo real los cambios a la configuración. Para la programación remota es necesario el accesorio **BT-LINK-S**, suministrado por separado. Con **DIP7** en posición **ON** los **DIPS 1-2-6-8-9** y los potenciómetros están deshabilitados en cuanto sus funcionalidades se establecen a través de VIEW SENSOR. Los **DIPS 3-4-5-10** permanecen activos. Después de memorizar una configuración mediante VIEW SENSOR el **DIP7** debe permanecer en **ON**, incluso después del final del WALK-TEST. Si el **DIP7** está configurado en **ON**, pero no se ha cargado ninguna configuración a través de VIEW SENSOR, el sensor utilizará la configuración del hardware.

- **DIP7 = OFF** **PROGRAMACIÓN REMOTA DESACTIVADA** el sensor se configura mediante DIPS y potenciómetros. Este manual explica principalmente la configuración de HARDWARE (a través de DIPS, potenciómetros y jumpers); para obtener información sobre la programación remota, consulte el manual del módulo BT-LINK-S y la aplicación VIEW SENSOR.

DIPS 8 - 9 EXCLUSIÓN LADO

Permite excluir uno de los tres lados del sensor (dos cabezales del mismo lado), por lo que excluye la detección donde no sea necesario, o para evitar fuentes de falsas alarmas.

DIP8	DIP9	
OFF	OFF	Los tres lados del sensor están activos (en NORMAL y PRE ALARMA)
OFF	ON	Lado izquierdo excluido (en NORMAL y PRE ALARMA)
ON	OFF	Lado derecho excluido (en NORMAL y PRE ALARMA)
ON	ON	DIP2 = OFF (pre alarma OFF) Lado frontal excluido
		DIP2 = ON (pre alarma ON) Lado frontal activo

DIP10 - UNIFICACIÓN DE ALARMAS

En el modo NORMAL (posición OFF), cada lado del sensor que genera una alarma usa un específico terminal de salida. Si no puede o no quiere usar todas las salidas individualmente, es posible unificar las salidas de alarma: lado derecho, lado izquierdo, lado central, pre alarma izquierda y pre alarma derecha en el terminal alarma central; la alarma de anti enmascaramiento se direcciona en el terminal del tamper.

Con la unificación es posible evitar la conexión en serie de los terminales.

- **DIP10 = ON** El sensor unifica las alarmas
- **DIP10 = OFF** El sensor usa todas las salidas.

La portada depende de la altura de montaje del sensor. El siguiente diagrama muestra indicativamente la variación de la portada de acuerdo con la altura de instalación.

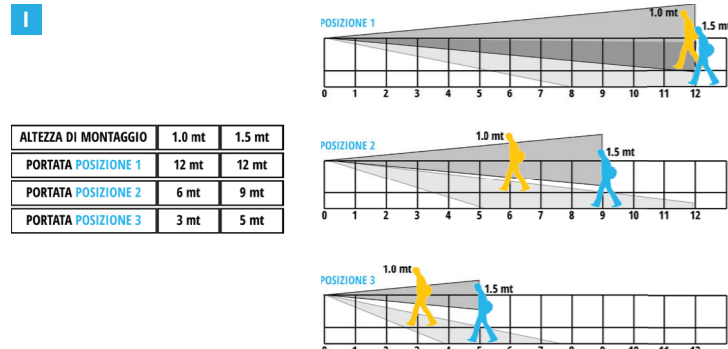

Para ajustar la portada de los cabezales laterales, actúe sobre el **POTENCIÓMETRO 2** (lado izquierdo) y el **POTENCIÓMETRO 3** (lado derecho) [fig. D-1].

Posición del potenciómetro lateral (POTENCIÓMETRO 2 y 3)		Portada con la cabeza en posición 1 *	Portada con la cabeza en posición 3 *
Portada MAX	MIN MAX	aproximadamente 12 m	aproximadamente 3 m
Portada MIN	MIN MAX	aproximadamente 6 m	aproximadamente 1.5 m

** Datos referidos al sensor instalado a 100 cm y temperatura ambiente de 21 ° C.

EL AJUSTE SIEMPRE SE REALIZA EN AMBOS CABEZALES SUPERIOR E INFERIOR AL MISMO TIEMPO.

AJUSTE DE LA PORTADA DE LOS CABEZALES FRONTALES (POTENCIÓMETRO 1)

Posición del potenciómetro frontal (TRIMMER 1)	Portada *
Portada MAX	alrededor 5 m
Portada MIN	alrededor 2 m

* Datos referidos al sensor instalado a 100 cm y temperatura ambiente de 21 ° C.

EL AJUSTE SIEMPRE SE REALIZA EN AMBOS CABEZALES SUPERIOR E INFERIOR AL MISMO TIEMPO.

REDUCCIÓN DE LA PORTADA DE LOS CABEZALES DE CADA LADO

Cada cabezal (excepto la unidad central inferior) tiene un jumper para reducir la portada y la sensibilidad

- **J1** --> lado frontal superior (fig. D-2)
- **J2** --> lado derecho superior (fig. D-3)
- **J3** --> lado izquierdo superior (fig. D-4)
- **J2A** --> lado inferior derecho (fig. D-3)
- **J3A** --> lado inferior izquierdo (fig. D-4)

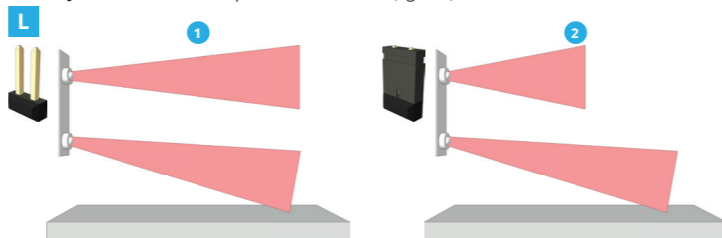

Cuando se cierra el jumper, la portada y la sensibilidad de la cabeza se reduce en aproximadamente de un 50% con respecto al valor máximo (el valor máximo depende del ajuste del potenciómetro).

Los potenciómetros siempre ajustan la portada de ambos cabezales (superior e inferior) del lado correspondiente.

La parte frontal tiene un jumper de reducción de la portada que actúa solo en el cabezal superior.

AJUSTE FRONTAL

DIP2 = OFF	Pre Alarma deshabilitada
DIP3 = ON	WALK-TEST solo en la parte frontal
DIP4 = OFF	
DIP5 = OFF	

La portada se ajusta con el **POTENCIÓMETRO 1** (este potenciómetro ajusta sensibilidad de los cabezales frontales superior e inferior). Comience con el **POTENCIÓMETRO 1** girado completamente en sentido contrario a las agujas del reloj (baja sensibilidad).

Aumente la sensibilidad progresivamente ajustando el **POTENCIÓMETRO 1** para obtener detección solo en el área a proteger.

Asegúrese de que el sensor no detecte alguna alarma fuera del área a proteger.

Si es necesario reducir la sensibilidad por debajo del mínimo permitido por el **POTENCIÓMETRO 1**, para reducir ulteriormente la portada del cabezal superior es suficiente colocar el puente **J1** y ajustar el **POTENCIÓMETRO 1** nuevamente.

¡Realice todas las pruebas con la tapa cerrada!

Al final ponga **DIP3** en **OFF**.

AJUSTE DE LOS SENSORES LATERALES IZQUIERDOS

DIP3 = OFF	WALK-TEST solo en los sensores del lado izquierdo
DIP4 = OFF	
DIP5 = ON	

Ajustar la portada con el **POTENCIÓMETRO 3** (este potenciómetro ajusta simultáneamente la sensibilidad del cabezal superior e inferior del lado izquierdo).

Ajuste la posición del cabezal inferior (ángulo hacia abajo: posición 1, ..., posición 3): se reduce la portada lateral correspondiente y se aumenta aún más la inmunidad a las falsas alarmas (debido al paso de pequeños animales o reflejos o turbulencias no deseadas en el campo del infrarrojo).

Comienza con baja sensibilidad, es decir, con el **POTENCIÓMETRO 3** girado completamente en la orientación del cabezal inferior.

Aumente la sensibilidad gradualmente ajustando el **POTENCIÓMETRO 3**; si es necesario ajustar la orientación del cabezal inferior.

Cerrar la tapa y verifique que la detección se realice solo en el área que desea proteger, asegurando que el sensor no detecte una alarma fuera del área protegida. Si el sensor detecta más allá del rango requerido, reduzca la sensibilidad y / o ajuste el ángulo del cabezal inferior. Si es necesario reducir aún más el alcance del cabezal superior o del inferior, es suficiente poner el jumper **J3** y / o **J3A** y ajustar el **POTENCIÓMETRO 3**, hasta obtener la misma portada entre los dos cabezales.

¡Realice todas las pruebas con la tapa cerrada!

Al final ponga **DIP5** en **OFF**.

AJUSTE DE LOS SENSORES LATERALES DERECHOS

DIP3 = OFF	WALK-TEST solo en los sensores del lado derecho
DIP4 = ON	
DIP5 = OFF	

Ajustar la portada con el **POTENCIÓMETRO 2** (este potenciómetro ajusta simultáneamente la sensibilidad del cabezal superior e inferior del lado derecho).

Ajuste la posición del cabezal inferior (ángulo hacia abajo: posición 1, ..., posición 3): se reduce la portada lateral correspondiente y se aumenta aún más la inmunidad a las falsas alarmas (debido al paso de pequeños animales o reflejos o turbulencias no deseadas en el campo del infrarrojo).

Comienza con baja sensibilidad, es decir, con el **POTENCIÓMETRO 2** girado completamente en la dirección anti horaria.

Aumente la sensibilidad gradualmente ajustando el **POTENCIÓMETRO 2**; si es necesario ajustar la orientación del cabezal inferior.

Cerrar la tapa y verifique que la detección se realice solo en el área que desea proteger, asegurando que el sensor no detecte una alarma fuera del área protegida.

Si el sensor detecta más allá del rango requerido, reduzca la sensibilidad y / o ajuste el ángulo del cabezal inferior. Si es necesario reducir aún más el alcance del cabezal superior o del inferior, es suficiente poner el jumper **J2** y / o **J2A** y ajustar el **POTENCIÓMETRO 2**, hasta obtener la misma portada entre los dos cabezales.

¡Realice todas las pruebas con la tapa cerrada!

Al final ponga **DIP4** en **OFF**.

AJUSTES

Las zonas de detección lateral son ajustables independientemente, tanto por geometría (cabezal inferior ajustable verticalmente), como por sensibilidad (jumpers).

En el lado frontal, el área de detección tiene una abertura de 180 ° y una portada máxima de 5 m, con ajuste de sensibilidad mediante potenciómetros y jumper.

Los tres lados de detección pueden crear su propia alarma de zona independiente hacia el panel de control (modo de funcionamiento NORMAL).

La función PRE ALARMA combina la alarma generada por los cabezales frontales con los laterales: si los cabezales frontales detectan, la detección de un solo cabezal lateral es suficiente para disparar una alarma.

AJUSTE DE LOS CABEZALES LATERALES INFERIORES

La inclinación de los cabezales laterales permite una regulación precisa de la portada.

El ajuste es a pasos (3 posiciones) de acuerdo con el siguiente diagrama, usando los pasadores de posición apropiados.

¡REALICE PRUEBAS EN CADA AJUSTE!

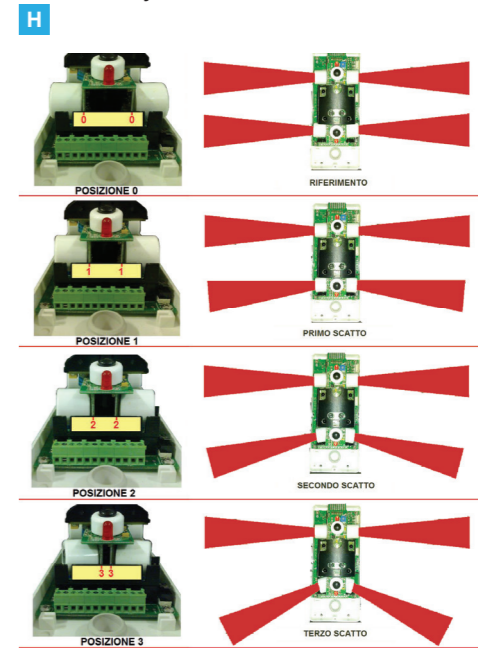

SABOTAJE

El sensor está protegido contra intentos de manipulación por dos controles: anti-apertura de la tapa y anti-remoción. Cuando el sensor está en modo de TEST, la intervención de un tamper se señala mediante una serie de 5 "pitidos" en secuencia lenta y el LED AZUL de alarma se enciende.

ANTI-APERTURA

Protección contra la apertura de la tapa del sensor.

ANTI-REMOCIÓN

Protección contra la remoción desde la posición de instalación.

Protección activada por la apertura del switch trasero a la carcasa (normalmente cerrado porque el sensor se coloca contra una pared).

Para incluir/excluir esta protección, actuar sobre el **JUMPER ANTI REMOCIÓN**:

- cerrado = Tamper trasero excluido
- abierto = Tamper trasero activo

DUEVI s.r.l. - Via Bard 12/A, 10142 TORINO - ITALY
Made in Italy
 Este manual puede estar sujeto a cambios sin previo aviso

Declaración de conformidad de la UE
 El fabricante, DUEVI, declara que el tipo de equipo de sensor de MOSKITO-AMF externo cumple con la Directiva EMC 2014/30 / EU. El texto completo de la Declaración de Conformidad de la UE está disponible en la dirección de internet www.duevi.eu

De conformidad con el Decreto Legislativo N ° 49 del 14 de marzo de 2014 "Aplicación de la Directiva 2012/19 / UE sobre residuos de aparatos eléctricos y electrónicos (RAEE)". El símbolo de contenedor cruzado en el equipo indica que el producto al final de su vida útil debe ser recolectado por separado de otros desechos y conferido en centros de recogida diferenciada de residuos electrónicos y electrodomésticos. La eliminación ilegal del producto por parte del usuario implica la aplicación de las sanciones administrativas a que se refiere el Decreto Legislativo n. 49 del 14/03/2014.