



KAPTURE es un sensor de cortina de doble tecnología diseñado para la protección de acceso (como puertas, ventanas, etc.), balcones y paredes.  
KAPTURE es capaz de crear un muro electrónico que, si se cruza, genera una alarma. La detección se confía a un sensor infrarrojo pasivo y a un microondas pulsado de 24 GHz. La combinación de estas dos tecnologías, acompañada de un sofisticado algoritmo de detección, le permite discriminar cuidadosamente las alarmas inadecuadas.  
Equipado con tamper antiapertura, inclinómetro y antienmascaramiento, se suministra con un práctico soporte de pared.  
KAPTURE es compatible con el innovador sistema de WALK-TEST y programación inalámbrica, que consiste en el software VIEW SENSOR y el mod. BT-LINK-S2 (suministrado por separado). El sensor se adapta a las condiciones ambientales gracias a un sofisticado sistema de compensación térmica.

**ANTES DE INSTALAR EL SISTEMA LEER CON ATENCIÓN TODAS LAS PARTES DEL PRESENTE MANUAL. CONSERVAR CON CUIDADO ESTE MANUAL PARA FUTURAS CONSULTACIONES.**

**LA INSTALACIÓN DEL PRODUCTO TIENE QUE SER EFECTUADA POR PERSONAL TÉCNICO CUALIFICADO. EL INSTALADOR TIENE QUE SEGUIR LA NORMATIVA VIGENTE.**

**EL PRODUCTOR NO SE HACE RESPONSABLE CASO DE USO IMPROPIO DEL PRODUCTO, DE UN ERROR DE INSTALACIÓN O DE LA FALTA DE OBSERVACIÓN DE LAS INDICACIONES DE ESTE MANUAL Y DE LA FALTA DE OBSERVACIÓN DE LA LEGISLACIÓN RELATIVA A LAS INSTALACIONES ELÉCTRICAS.**

1

**INSTALACIÓN CON SOPORTE DE PARED**

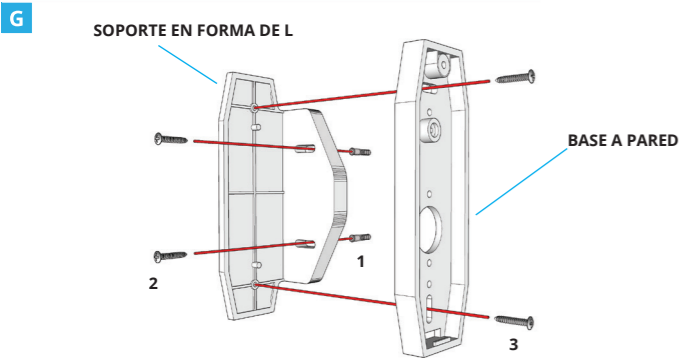

Después de definir la posición de instalación del sensor, instale el soporte en L siguiendo los pasos indicados:

- haga los agujeros para los anclajes de fijación (fig. G1)
- atornille el soporte a los enchufes (fig. G2)
- atornille la base de la pared al soporte (fig. G3)
- atornille el sensor a la base de la pared (consulte el siguiente párrafo)

El soporte se caracteriza por orificios de inclinación para permitir el ajuste de la inclinación del sensor incluso después de la fijación.

Para cambiar la inclinación del sensor:

- aflojar los tornillos (fig. G2)
- inclinar el sensor
- apretar los tornillos (fig. G2)

Legenda:

- G1) Tacos Fischer de 6 mm (2 piezas)
- G2) Tornillo de cabeza fresada 3.5x40 mm (2 piezas)
- G3) Tornillo de cabeza cilíndrica 3.5x9.5 (2 piezas)

5

**AREA DE DETECCION**

**VISTA DESDE ARRIBA**

El sensor detecta en un área de longitud máxima de 12m y ancho de 7,5° (figura A)

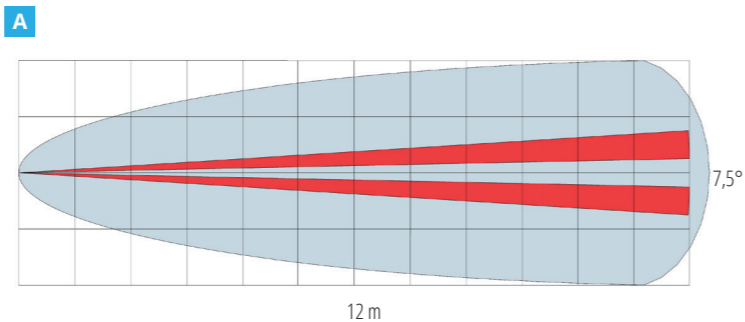

**VISTA LATERAL (instalación a 2.2 m de altura) (fig. B)**

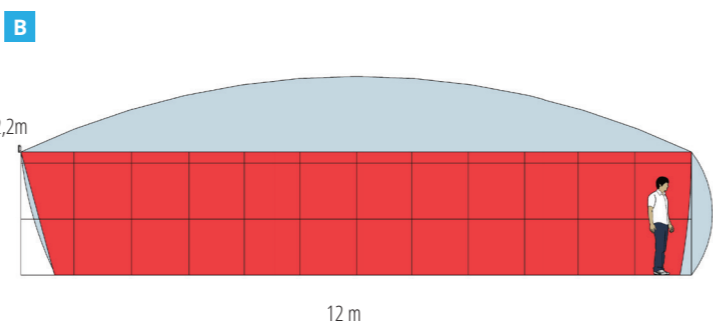

Para cambiar el área de detección, cambie la inclinación del sensor y ajuste los alcances de microondas e infrarrojos.

2

**INSTALLAZIONE CON BASE A MURO**

Para instalar el sensor con la base a la pared, realice los siguientes pasos:

- hacer los agujeros para los anclajes de fijación (fig. H1)
- atornille la base a pared a los anclajes (fig. H2, H3)
- Romper el prensa estopa con un destornillador y pasar los cables (fig H4)
- Atornillar el detector a la base a muro (fig. H5)
- cierre y atornille la tapa del sensor (fig. H6)

**PIEZAS DEL SENSOR**

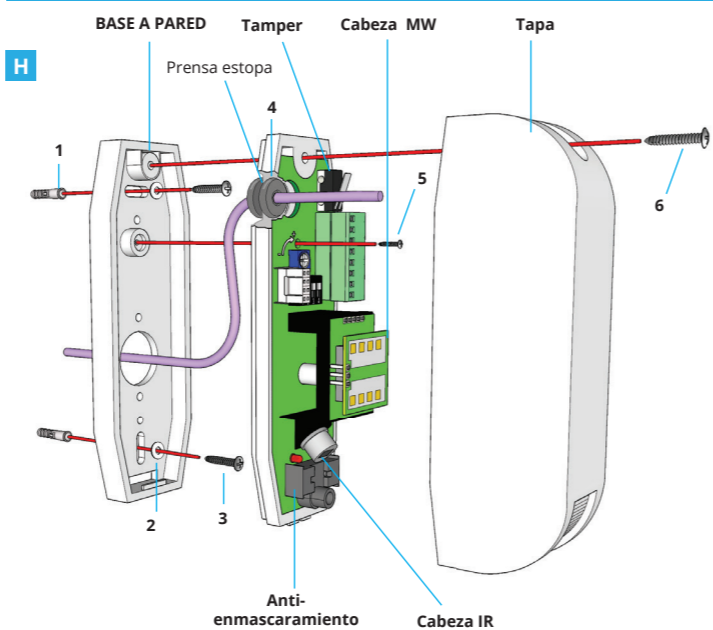

Legenda:

- H1) Anclajes Fischer de 6 mm (2 piezas)
- H2) Arandela agujero 4 diámetro 9 (2 piezas)
- H3) Tornillo de cabeza fresada 3.5x40 mm (2 piezas)
- H4) Prensa estopa de goma (1pz)
- H5) Tornillo de cabeza cilíndrica 2.9x16
- H6) Tornillo M 3x16

6

**VISTA LATERAL (instalación a 3 m de altura con sensor inclinado) (fig. C)**

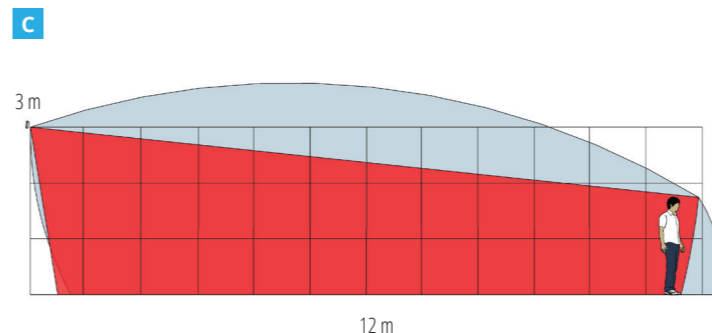

Monte el sensor verticalmente, sin inclinación para asegurar el rango máximo, incline el sensor para delimitar el área de cobertura.

**El área de detección puede variar según el entorno circundante. Prefiera instalaciones donde haya una pared o piso para delimitar el campo de detección del sensor, por lo tanto, no apunte el sensor al vacío. Si esto no es posible, prefiera la instalación con un sensor inclinado para delimitar el campo de protección del sensor.**

**POSICION DE INSTALACION**

El sensor se puede instalar directamente en la pared o a través del soporte especial en forma de L. Cuando se instala el sensor en la pared, se recomienda distanciarlo de la pared a proteger a fin de no oscurecer un elemento sensible del piroeléctrico. Monte el sensor a una distancia adecuada de la pared como en la figura E.

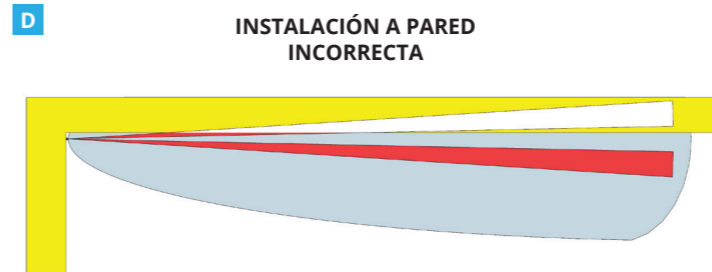

3

**DATOS TECNICOS**

	KAPTURE-F
Carcasa	
Alimentación	12V <sub>DC</sub>
Consumos *	Stand-by: aprox. 10 mA Alarma: aprox. 8,5 mA
-	-
Tiempo de estabilización al encendido	Aproximadamente 2 minutos (con LED parpadeando)
-	-
Tecnología sensor	n. 1 cabeza infrarroja n. 1 cabezal de microondas pulsado a 24 GHz
Compensación térmica	Autocompensación
-	-
Area de detección *	Max 12 m lineal (ajustable: 3 m + 12 m) Apertura radial de 7,5 ° (IR) Apertura radial de 30 ° (MW)
-	-
Ajuste de sensibilidad	Regulación unificada con potenciómetro de 30% (min) a 100% (max)
-	-
Anti-enmascaramiento	Infrarrojos activos
-	-
Salidas cableadas	OptoMOS tipo N. C. <i>(las salidas se abren en caso alarma y fallo de potencia)</i> Max 40 V <sub>DC</sub> / 100 mA
Señalizaciones LED	1 LEDs rojos detección IR 1 LED azul de alarma
Temperatura/Humedad de funcionamiento	-40 + +70 °C / 95 % (relativa)
Carcasa	ABS antiUV
Dimensioni (A x L x P)	128mm x 41mm x 48mm
-	-
Accesorios incluidos	n. 1 soporte de pared

\*Todos los datos son indicativos para el sensor en modo NORMAL y a la temperatura de funcionamiento de 21 ° C. LA PORTADA MÁXIMA DEPENDE DE MANERA SENSIBLE DE LA TEMPERATURA.

7

**E INSTALACIÓN A PARED CORRECTA**

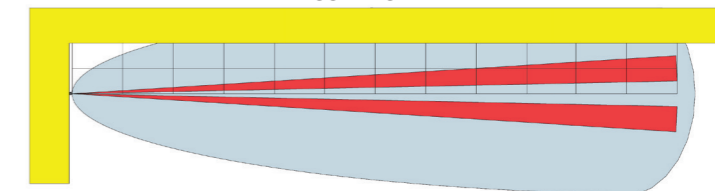

- Coloque el sensor lejos de la pared siguiendo la regla:
- para proteger de 0 a 3 metros: monte el sensor a unos 20 cm de la pared
  - para proteger de 3 a 6 metros: monte el sensor a unos 40 cm de la pared
  - para proteger de 6 a 9 metros: monte el sensor a unos 60 cm de la pared
  - para proteger de 9 a 12 metros: monte el sensor a unos 80 cm de la pared

El soporte para la instalación en la pared está en ángulo para garantizar una instalación correcta (Fig.f)

**F INSTALACIÓN CON SOPORTE EN FORMA DE L**

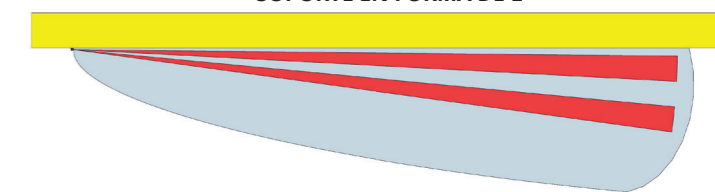

4

**DIAGRAMA DE COMPONENTES**

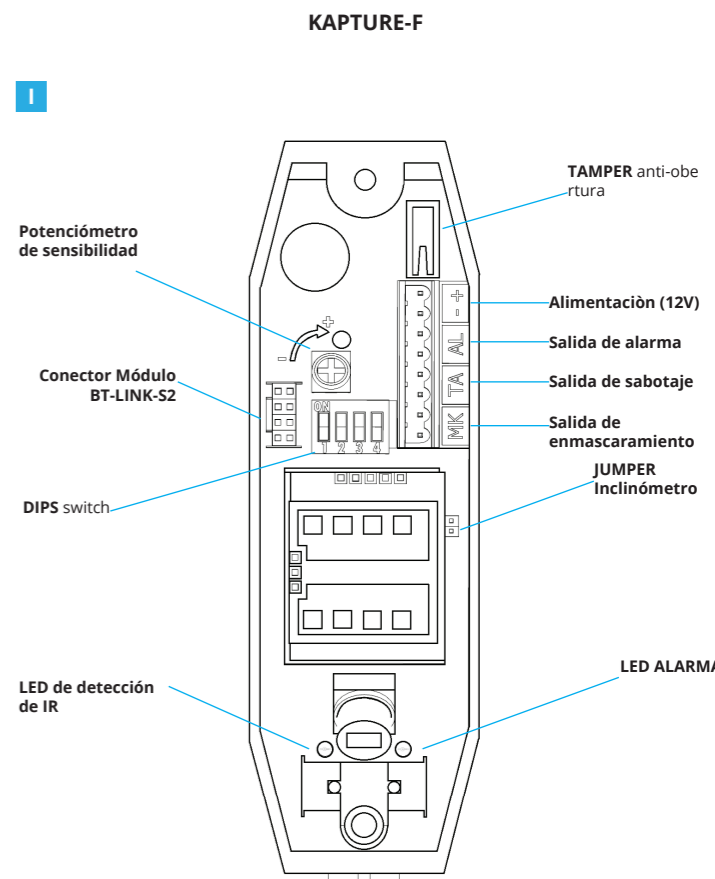

8

## INDICACIONES PARA LA INSTALACION

### ! EL DETECTOR ES OPERATIVO SOLO CON LA CARCASA FRONTAL CERRADA !

- **DESPERAR DE CUALQUIER AJUSTE DE LOS DIP-SWITCH Y POTENCIOMETROS:**
- **ESPERAR UNOS 3 SEGUNDOS (EL DETECTOR LEE LAS IMPOSTACIONES)**
- **CERRAR OBLIGATORIAMENTE LA CARCASA Y EFECTUAR LAS PRUEBAS**

■ Si es posible, sin embargo, se recomienda instalar el sensor al reparo de la lluvia y/o nieve y proteger el sensor contra las intemperias; no rocíe agua a alta presión directamente al sensor.

■ El sensor de infrarrojos es sensible a la "cantidad de calor" emitida por un cuerpo en movimiento. La portada máxima del sensor (en metros) se refiere a un cuerpo humano. La misma "cantidad de calor", sin embargo, puede ser también emitida por un cuerpo más pequeño a una distancia menor (perro) o por un cuerpo más grande a una distancia mayor (vehículo).

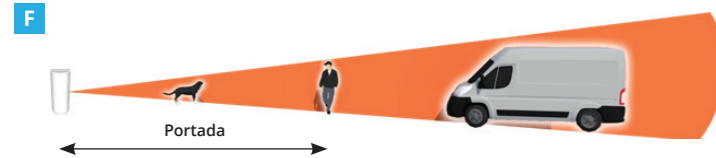

- No apunte el sensor hacia objetos inestables, tales como arbustos, banderas, frondas de árboles, etc. para evitar detecciones no deseadas.
- Durante el ajuste deberá llevar a cabo ensayos de detección para verificar el correcto funcionamiento del sensor.
- Para la "calibración" de la sensibilidad, se debe empezar configurando la sensibilidad al mínimo (gire el potenciómetro en sentido anti horario) y orientar los cabezales hacia abajo.
- El sensor puede detectar la presencia de animales de más de 10 kg.

**Evite la presencia de objetos oscilantes (como ramas de árboles) incluso detrás del sensor. De hecho, el microondas también puede ser sensible a los movimientos que ocurren detrás del sensor dentro de un radio de aproximadamente un metro, dependiendo de la sensibilidad establecida.**

## ARRANQUE DEL SENSOR

Si el sensor ya está encendido, antes de continuar es necesario desconectar la alimentación y mantener presionado el botón de manipulación durante aproximadamente 3 segundos: de esta manera, el circuito se descarga completamente y el sensor se puede iniciar correctamente. Aplicar tensión: el sensor entra en la fase de "inicialización". Los LED de detección y alarma parpadean alternativamente durante 30 segundos. Es importante dejar el sensor "en reposo" (sin detección).

Al final de la estabilización, los LED se apagan y se puede usar el sensor. Para reiniciar el sensor, desconecte la fuente de alimentación y repita el procedimiento descrito anteriormente.

9

## VIEW SENSOR

VIEW SENSOR es la innovadora aplicación desarrollada en plataformas Windows y Android que facilita la instalación de sensores de exteriores.

VIEW SENSOR le permite ajustar el sensor de manera óptima para definir mejor el área que desea proteger, minimizando las alarmas incorrectas. La aplicación le permite realizar un walk test completamente innovador: a través de una conexión inalámbrica puede ver en tiempo real en su dispositivo (PC, tableta o teléfono inteligente) el nivel de señal percibida por los cabezales individualmente, así como configurar el sensor sin intervención manual.

Para usar VIEWS SENSOR necesita el módulo BT-LINK-S opcional que se conecta al sensor solo durante el walk test y luego se retira para reutilizarlo en otros sensores.

### Ejemplo de pantalla de móvil Durante el walk test

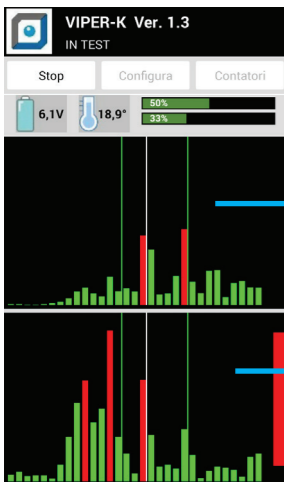

Nivel de la señal en el cabezal superior

Nivel de la señal en el cabezal inferior

### Ejemplo de pantalla de móvil Durante la configuración

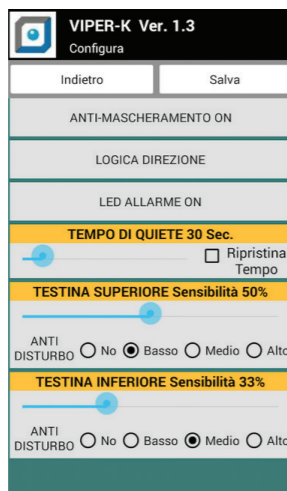

13

## FUNCIONES DIP-SWITCH

Para programar el sensor, use el DIP switch en la placa base (Fig. D-1).

Las funciones de los DIP se describen en los siguientes párrafos.

¡ATENCIÓN! Cuando DIP7 = ON, la configuración del sensor se realiza a través de VIEW SENSOR, por lo tanto, algunos DIPS no funcionan (vea DIP7).

	ON	←	OFF
UNIFICACIÓN DE ALARMAS	ACTIVADO	4	DESACTIVADA
PROGRAMACIÓN REMOTA	ACTIVADO	3	DESACTIVADA
ANTI ENMASCARAMIENTO	ACTIVADO	2	DESACTIVADA
WALK-TEST	ACTIVADO	1	DESACTIVADA

### DIP 1 WALK TEST POR INFRARROJOS Y MICROONDAS

A través de **DIP 1**, el WALK-TEST se habilita en ambos cabezales para realizar ajustes de orientación y alcance. El sensor sale automáticamente de cualquier modo WALK-TEST después de aproximadamente 15 minutos. Durante el WALK-TEST hay señales luminosas para facilitar la operación; en modo NORMAL no se emite ninguna señal, a menos que el LED de alarma esté activado (consulte "LED DE ALARMA ACTIVO EN MODO NORMAL")

- DIP1 = ON Walk Test activo
- DIP1 = OFF Walk Test deshabilitado, sensor en modo NORMAL

A través de VIEW SENSOR es posible realizar fácilmente un WALK-TEST mucho más preciso, que le permite configurar de manera óptima el sensor.

### DIP2- ANTI ENMASCARAMIENTO

El dispositivo anti enmascaramiento (anti-masking) protege el sensor 24h / 24 en caso de que intencionalmente se quiera cegar el sensor cubriéndolo para evitar su detección. El anti enmascaramiento no funciona sin la tapa del sensor.

- **DIP1 = OFF** Anti enmascaramiento desactivado: sin protección anti enmascaramiento
- **DIP1 = ON** Anti enmascaramiento habilitado: hay una alarma mask cuando se cubre el sensor para evitar que este detecte.

La alarma MASK se activa si el enmascaramiento persiste durante más de un minuto. Después de la alarma MASK, el sensor vuelve a descansar incluso si permanece enmascarado. La protección anti enmascaramiento está siempre activa (cuando está habilitada con **DIP1 = ON**) incluso con panel de control desarmado. Respete un área de aproximadamente 30 cm por delante del sensor en el que las personas u objetos (ropa suelta, artículos decorativos, etc.) no deben permanecer más de un minuto. La función anti enmascaramiento está diseñada para funcionar a temperatura ambiente superior a 0 ° C. Por medio de programación remota, es posible extender la temperatura operativa del anti enmascaramiento a valores inferiores a 0 ° C.

10

## FUNCIONES ADICIONALES (SOLO A TRAVÉS DE VIEW SENSOR)

### ANTI SOMBRA

Esta función aumenta la inmunidad a las falsas alarmas en entornos exteriores particularmente difíciles y se ve perturbada por reflejos de luz repentinos, variaciones en la exposición al sol, objetos inestables (por ejemplo, frondas de árboles, ropa colgante, etc.). Esta configuración solo se puede activar con VIEW SENSOR, con cuatro niveles de intensidad diferentes.

### AJUSTE INDEPENDIENTE DE INFRARROJOS Y MICROONDAS

A través de VIEW SENSOR es posible calibrar independientemente el infrarrojo y el microondas para una máxima flexibilidad de instalación.

Por ejemplo, para aumentar la velocidad de paso detectada, es posible aumentar la sensibilidad del piroeléctrico, delimitando el alcance del sensor con el microondas.

Es importante recordar que siempre es una buena regla mantener el piroeléctrico más sensible que el microondas, para garantizar siempre la detección correcta en el área a proteger.

14

## DIP3 - PROGRAMACIÓN REMOTA

Selecciona si el sensor usa la configuración HW (potenciómetros y DIPS) cuando está en OFF, o aquella enviada por VIEW SENSOR cuando están en ON.

■ **DIP3 = ON PROGRAMACIÓN REMOTA ACTIVADA**  
permite la programación remota del sensor usando la aplicación VIEW SENSOR disponible para dispositivos móviles. Esta opción proporciona una mayor flexibilidad al configurar los parámetros del sensor y permite verificar en tiempo real los cambios a la configuración. Para la programación remota es necesario el accesorio **BT-LINK-S**, suministrado por separado. Con **DIP3** en posición **ON** el **DIPS 2** y los potenciómetros están deshabilitados en cuanto sus funcionalidades se establecen a través de VIEW SENSOR. Los **DIPS 1-4** permanecen activos. Después de memorizar una configuración mediante VIEW SENSOR el **DIP3** debe permanecer en **ON**, incluso después del final del WALK-TEST.  
**Si el DIP3 está configurado en ON, pero no se ha cargado ninguna configuración a través de VIEW SENSOR, el sensor utilizará la configuración del hardware.**

■ **DIP3 = OFF PROGRAMACIÓN REMOTA DESACTIVADA**  
el sensor se configura mediante DIPS y potenciómetros. Este manual explica principalmente la configuración de HARDWARE (a través de DIPS, potenciómetros y jumpers); para obtener información sobre la programación remota, consulte el manual del módulo BT-LINK-S y la aplicación VIEW SENSOR.

**UNA VEZ QUE SE UTILICE LA CONFIGURACIÓN DEL SOFTWARE, DEJE EL DIP3 = ON, DE LO CONTRARIO EL SENSOR REGRESA A LA CONFIGURACIÓN MANUAL SI NO UTILIZA EL SISTEMA DE CONFIGURACIÓN DEL SOFTWARE, SIEMPRE DEJE EL DIP3 EN LA POSICIÓN OFF**

### DIP4 - ANTIMASKING EN TAMPER

En la posición de OFF, el sensor usa la salida de MASK para señalar una alarma de enmascaramiento.

Si no puede o no desea utilizar este terminal, por ejemplo, si la unidad de control utilizada no administra el anti enmascaramiento, DIP4 se puede configurar en ON y, en caso de alarma de enmascaramiento, el sensor utilizará el terminal TAMPER. De esta manera, se usa un solo par de cables para las dos alarmas.

- **DIP4 = ON** El sensor utiliza el terminal TAMPER en caso de anti enmascaramiento.
- **DIP4 = OFF** El sensor utiliza el terminal MASK en caso de anti enmascaramiento

### LED DE ALARMA ACTIVO EN MODO NORMAL

Para activar el **LED ALARMA** incluso en funcionamiento normal:

- poner **DIP1 = ON** y cerrar la tapa
- espere la salida automática del Walk Test (aproximadamente 15 minutos): el sensor vuelve al modo **NORMAL**
- Ahora el **LED ALARMA** está activo, señalando los eventos de alarma que ocurren durante las detecciones

**ATENCIÓN: ¡EL SENSOR FUNCIONA SOLAMENTE CON LA TAPA CERRADA! Después de cada modificación de los dips y potenciómetro, es necesario cerrar la tapa y esperar al menos 3 segundos durante los cuales el sensor lee la configuración.**

11

## PROTECCIÓN TAMPER (TAMPER)

El sensor está protegido contra intentos de manipulación mediante tres controles: anti-apertura de la tapa, anti-remoción y anti-enmascaramiento.

### ANTI-APERTURA

Protección contra la apertura de la tapa del sensor.

### ANTI-EXTRACCIÓN

Protección contra la extracción de la posición de instalación.

Protección activada por el inclinómetro en el sensor. Preste atención a las instrucciones de instalación para evitar señales incorrectas.

Para excluir esta protección, use el **JUMPER INCLINÓMETRO**:

- cerrado = Inclinómetro activo
- abierto = Inclinómetro deshabilitado.

## SENSIBILIDAD

La sensibilidad del infrarrojo y del microondas está regulada por un potenciómetro. Gire el potenciómetro en sentido horario para aumentar la sensibilidad. La compensación térmica activa ajusta automáticamente el sensor para maximizar el rendimiento en las temperaturas más críticas. A pesar de esto, el sensor puede alterar ligeramente su rendimiento dependiendo de las condiciones climáticas.

*Nota: El potenciómetro ajusta la sensibilidad del microondas, delimitando su rango de detección con una precisión razonable. El alcance del infrarrojo se ajusta automáticamente de acuerdo con el rango de microondas, asegurando su activación incluso en las condiciones más desfavorables a ese rango sin limitar necesariamente el rango de infrarrojos al del microondas.*

*De hecho, la detección infrarroja depende de múltiples factores, como la temperatura ambiente, la vestimenta del intruso, las condiciones climáticas, y no es posible tener un control total sobre el rango infrarrojo efectivo en todas las condiciones. En algunas situaciones, por lo tanto, pueden ocurrir detecciones infrarrojas a una distancia mayor que la establecida por el potenciómetro, sin que esto comprometa la fiabilidad del sensor que está garantizada por la precisión de detección del microondas.*

12

**DUEVI s.r.l. - Via Bard 12/A, 10142 TORINO - ITALY**  
**Made in Italy**

Este manual está sujeto a cambios sin previo aviso.  
De conformidad con el Decreto Legislativo N° 49 del 14 de marzo de 2014 "Implementación de la Directiva 2012/19 / UE sobre residuos de aparatos eléctricos y electrónicos (RAEE)".  
El símbolo del contenedor de basura tachado en el aparato indica que el producto debe recogerse por separado, al final de su vida útil, de otros desechos y entregados a centros de recolección separados para desechos electrónicos y electrodomésticos.  
La eliminación abusiva del producto por parte del usuario implica la aplicación de las sanciones administrativas de conformidad con el Decreto Legislativo no. 49 de 14/03/2014.

15

16