

## Centro de extinción espumogeno BIE 25

### Descripción

*Sistema Vertical de Extinción compuesto por Boca de Incendio + 20litros de espumogeno AFFF al 3%, con su proporcionador y lanza para espumogeno ". Dimensiones: 650 x 1300 x 245mm*

*Boca de incendio fija equipada con manguera semirrígida. Marca GRUINSA. Modelo AR.ESP.25.*

Compuesta por armario fabricado en chapa DC01. Puerta ciega con bisagra tipo cremallera y cerradura abrefácil. Carrete Ø525mm con alimentación axial. Manguera semirrígida de de Ø25mm y 20m de longitud, según EN694:2001 modelo SATUR25. Válvula de bola 1" con manómetro y válvula antirretorno. Proporcionador Z100 y lanza para espumogeno.

### Componentes

Carrete	Fabricado en acero DC01 pintado en poliéster rojo RAL 3000, de Ø525mm. Interior de poliamida-fibra de vidrio. Conexión a la válvula mediante barral de aluminio con tuerca loca para fácil montaje.
Manguera	Tipo semirrígida de color rojo Ø25mm. y 20 metros de longitud, fabricada según Norma EN 694:2001 y con marca de producto AENOR. Modelo SATUR - 25. CARACTERÍSTICAS: <ul style="list-style-type: none"> <li>• Presión de rotura 100 bar</li> <li>• Presión de prueba 15 bar.</li> <li>• Presión máxima de servicio 12 bar</li> </ul>
Válvula de palanca	Válvula tipo bola, fabricada en latón, con salida a 180°. Roscas de 1". Y pieza de comprobación para el manómetro fabricada en fibra de vidrio.
Lanza	Lanza espuma baja expansión 25 mm (100 l/min)
Proporcionador	Proporcionador de espuma Z1 para 100 l/min

Plano

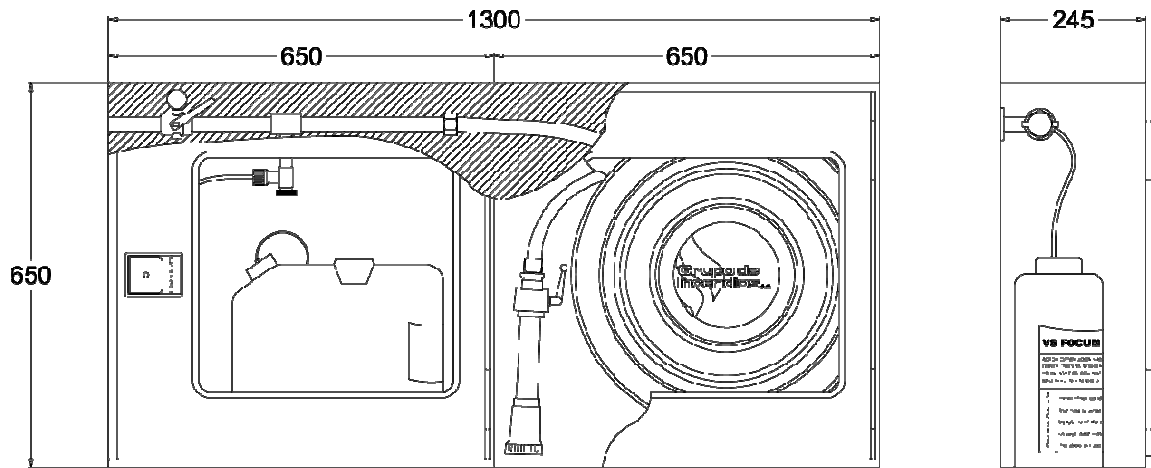

### Características

El equipo AR.ESP25, es una boca de incendios de 25 con una lanza especial para producir espuma, a la que se le agrega a su izquierda otro armario que contiene un bidón de espumogeno, un proporcionador y una válvula de 1”.

El funcionamiento es sencillo. La ruleta del proporcionador debe de colocarse en el mismo porcentaje que el tipo de espuma elegido. En nuestro caso el 3%. Eso significa que la espuma se mezcla en una proporción con respecto del agua del 3%.

Cuando abrimos la válvula el agua circula por el proporcionador haciendo que se succione la espuma del interior de la garrafa. Para que el funcionamiento sea el correcto deberían de estar circulando aproximadamente 100 l/min, que aproximadamente serán de 5.5 a 6 bares en la válvula de entrada.

El agua mezclada con el líquido de la garrafa circula por el interior de la manguera. Cuando llega a la lanza, se produce un efecto de absorción de aire que se mezcla con el agua. En este momento es cuando se produce la espuma que sale por la punta de la lanza.

El alcance de la lanza dependerá en gran medida de la presión de entrada de la válvula, pero en este tipo de equipos no se requiere tener gran alcance, ya que su fin es cubrir una superficie con la espuma para evitar que el incendio se propague a través del líquido que se haya derramado, y que pretendemos cubrir.

Siempre hay que tener en cuenta a la hora de hacer el cálculo, la superficie a cubrir con la espuma, el tipo de lanza a emplear (baja, media o alta expansión), para saber el volumen de espuma que se producirá (volumen de agua x 10, x 100, x 1000). Teniendo en cuenta la altura a cubrir en el suelo con espuma, calcularemos el volumen de espuma necesario. Con lo que sabiendo que cada 100 litros/min se van 3 de líquido de la garrafa, sabremos el volumen que tenemos y en cuantos minutos estará cubierta la superficie. De no ser suficiente habrá que instalar una espuma de menor porcentaje, utilizar más litros de espumogeno o poner una lanza que de más espuma (de media expansión)