



Dep. Extintor

Mod. SLENDER S2

Ref. BIE25SLENDERS2



- Formato de configuración vertical.
- Armario fabricado en chapa de Acero.
- Puertas encastradas fabricadas en chapa de Acero.
- Con departamento para extintor.
- Cerraduras **Glide** reversibles con precinto de seguridad.
- Guía telescópica para acceso a devanadera en montaje y mantenimiento.
- Sistema **Espiroflex** (anti-estrangulamiento) para alimentación de BIE.
- Carrete fijo **Eacisystem** con alimentación axial.
- Devanadera en termoplástico copolímero Ø 490 mm según ISO 4892-2 (\*).
- Lanza **Triplex** de triple efecto. Rosca hembra 1" (Ø 10 mm.).
- Sistema **Guiman** para orientación y deslizamiento de manguera.
- 20 m. manguera semirrígida Ø 25 mm. EN-694.
- Pipeta-codo para sustitución rápida de manguera.
- Válvula de bola 1" en latón cromado.
- Desmultiplicador para accionamiento de válvula, con arrastre metálico.
- Manómetro escala 0 - 16 kg./cm<sup>2</sup>. Rosca 1/4".
- Válvula de corte en latón cromado para manómetro. Rosca 1/4".



Color predeterminado RAL 3000  
Color opcional RAL 9010

DIMENSIONES DEL ARMARIO

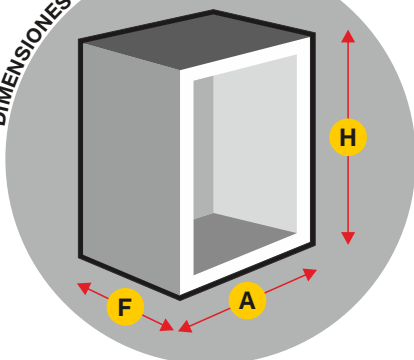

**H** = 1040   **A** = 295   **F** = 615

(Dimensiones en mm.)

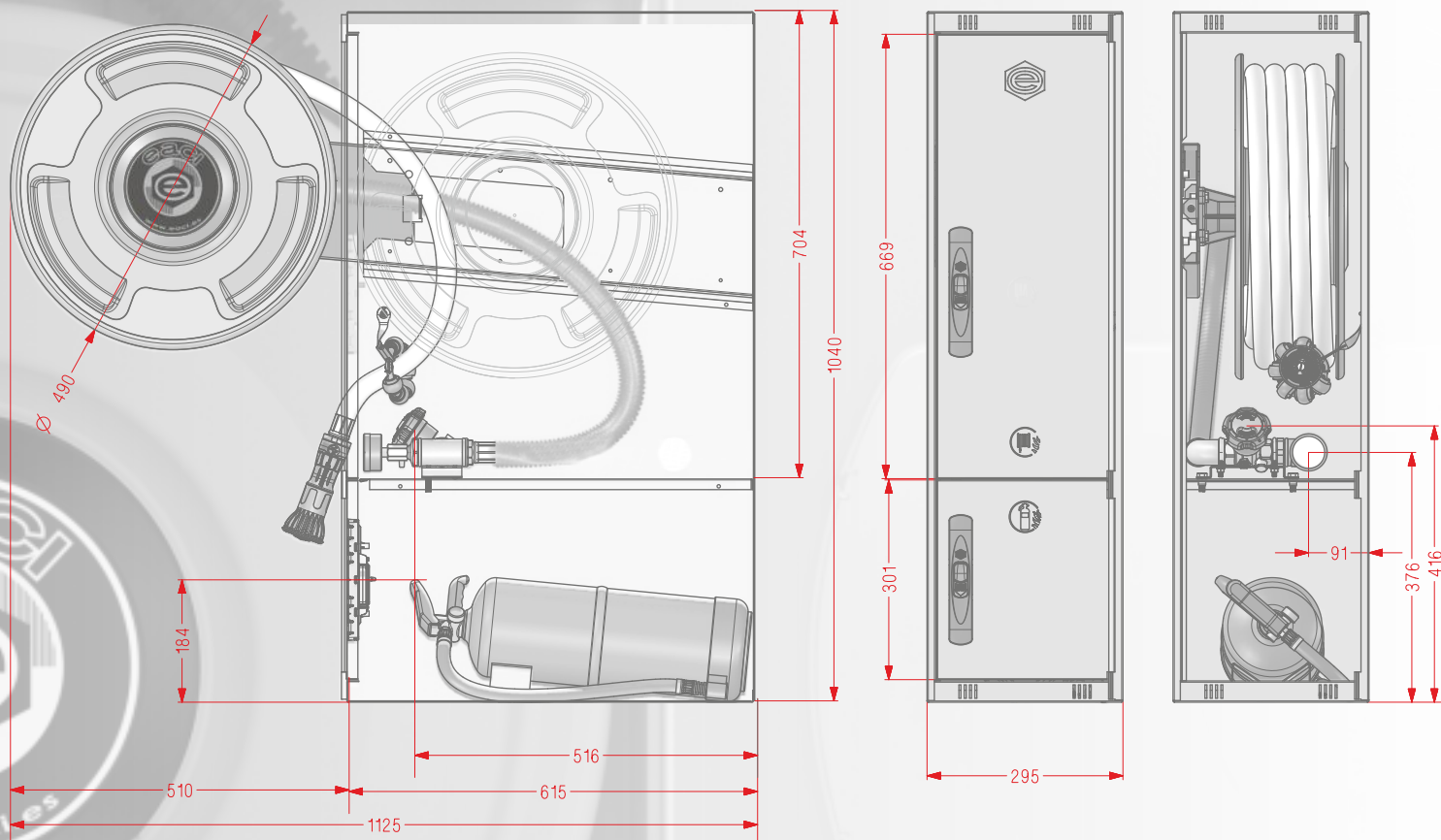

PRODUCTOS COMPLEMENTARIOS A ESTA FAMILIA: ARMARIOS PARA EXTINTOR